

# ORION

## HASZNÁLATI ÚTMUTATÓ

### AUTOMATA KÉTKAROS KENYÉRSÜTŐ



MODELL: OBMD-1401

Kérjük figyelmesen olvassa végig a használati útmutatót és őrizze meg jövőbeni hivatkozásokra

**Fontos óvintézkedések**  
**Készülék áttekintése**  
**Tartozékok**  
**Használat**  
**Első használat előtt**  
**Tulajdonságok**  
**Vezérlő panel**  
**Sütőprogramok**  
**Időzítő beállítása**  
**Sütés előtt**  
**Kenyérsütés**  
**Tisztítás és karbantartás**  
**Műszaki adatok**  
**Garancia**  
**Programozási útmutatót**  
**Hibaelhárítás**  
**Környezetbarát hulladékkezelés**

Ezen készülék első használata előtt kérjük figyelmesen olvassa végig ezt a használati útmutatót és őrizze meg jövőbeni hivatkozásokra. Ha készülékét kölcsönadja vagy tovább adja, mindig adja vele a használatit is.

## **Fontos óvintézkedések**

### **Beállítás**

- Ellenőrizze készülékét kicsomagolás után, ha bármiféle, szállításból eredő sérülést talál, kérjük keresse fel az értékesítés helyét..
- Helyezze készülékét száraz, egyenes és hőálló felületen.
- Soha ne tegye készülékét gáztűzhely, elektromos sütő vagy egyéb fűtő készülék mellé.
- Soha ne helyezze készülékét közel semmilyen gyúlékony anyaghoz, robbanó és/vagy öngyulladó gáz közelébe..
- Bizonyosodjon meg, hogy a készülék szellőző nyílása szabadon legyenek.
- Mielőtt készülékét csatlakoztatná az áramforráshoz, kérjük nézze meg, hogy a készülék áramerőssége és típusa megegyezik a készülék besorolási tábla szerinti áramerősségének.
- Ne helyezze az elektromos vezetéket éles sarkokra vagy közel forró felületekhez, tárgyakhoz. Ez megrongálhatja a vezeték szigetelését.
- Az elektromos vezeték rövid a készüléken, azért nehogy bárki elessen benne.
- Ha hosszabítóval tervezi használni, bizonyosodjon meg arról, hogy a vezeték maximum teljesítménye megfelelő a kenyérsütőével.
- Úgy helyezze el az elektromos vezetéket, hogy senki ne botolhasson meg benne, vagy ne tudja véletlenül meghúzni.

### **Működés közben**

- Gyakran ellenőrizze a vezeték és a dugó állapotát. Ha a készülék vezetéke sérült, forduljon a legközelebbi minősített szervízhez, mindennemű baleset elkerülése érdekében.
- Gyerekek kizárólag felnőtt felügyelete mellett használhatják vagy lehetnek közel a kenyérsütőhöz.
- Ez a készülék megfelel a szabványos biztonsági előírásoknak. Javítása, technikai karbantartása kizárólag minősített szakember által történhet.
- Semmilyen tárgyat se helyezzen el a készülékre, és ne is takarja le semmivel működés közben. Ez tüzet okozhat!
- Vigyázat, a kenyérsütő forróvá válik működés közben. Csak a fogókat és a gombokat érintse meg. Ha feltétlenül szükséges megérinteni, használjon konyharuhát.
- Mielőtt behelyezné vagy kivenné az alkatrészeket, hagyja teljesen kihűlni a készüléket és húzza ki a fali aljzatról.
- Ne mozgassa a készüléket míg forró hozzávalók vagy folyadék található benne.
- Ne nyúljon a mozgó dagasztólapátokhoz. Sérülésveszély!
- Az On/Off(be/ki) gombbal kapcsolhatja le a készüléket, ezután húzza ki a dugót a fali aljzatról a teljes áramtalanításhoz.

Soha ne húzza ki a vezetéknél fogva, mindig a dugóját fogja meg.

- Használaton kívül vagy tisztítás előtt mindig áramtalanítsa a készüléket, biztonsági okok

miatt.

- Ne használja a kenyérsütőt ételek vagy evőeszközök tárolására.

### Tisztítás

- Soha ne helyezze a kenyérsütőt vízbe vagy más folyadékba. Halálos áramütést okozhat.
- Ne tisztítsa a készüléket dörzsölő tisztítószerekkel. A tisztítószerek részei az elektromos részekkel kapcsolatba léphetnek és áramütést okozhatnak.

### Készülék áttekintése

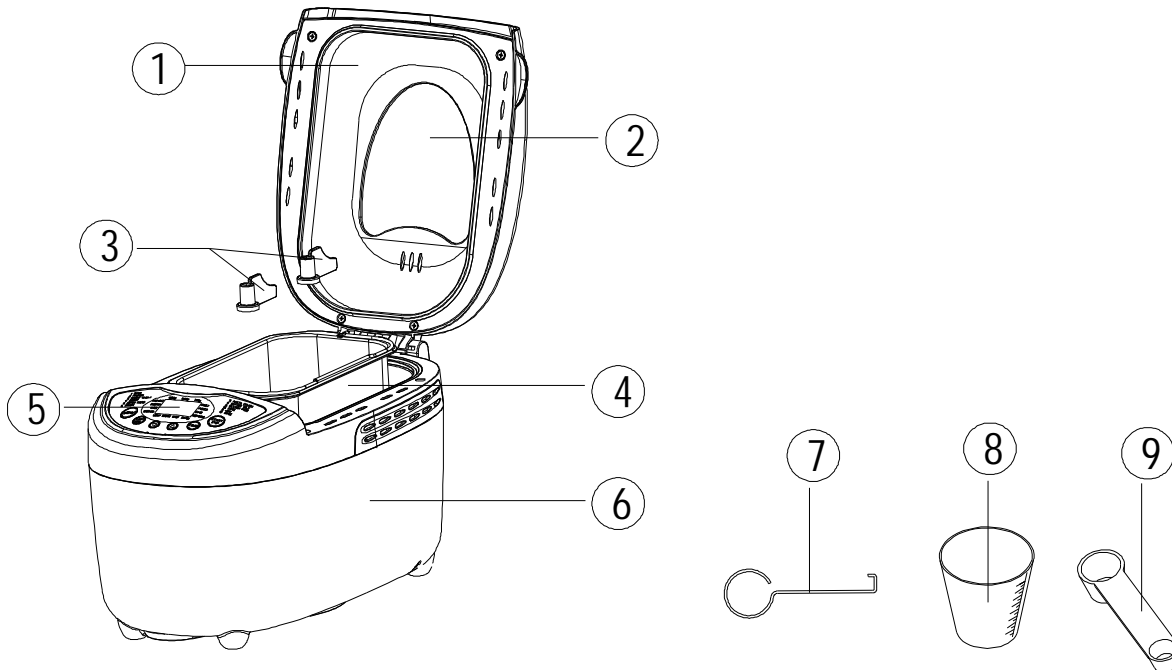

A

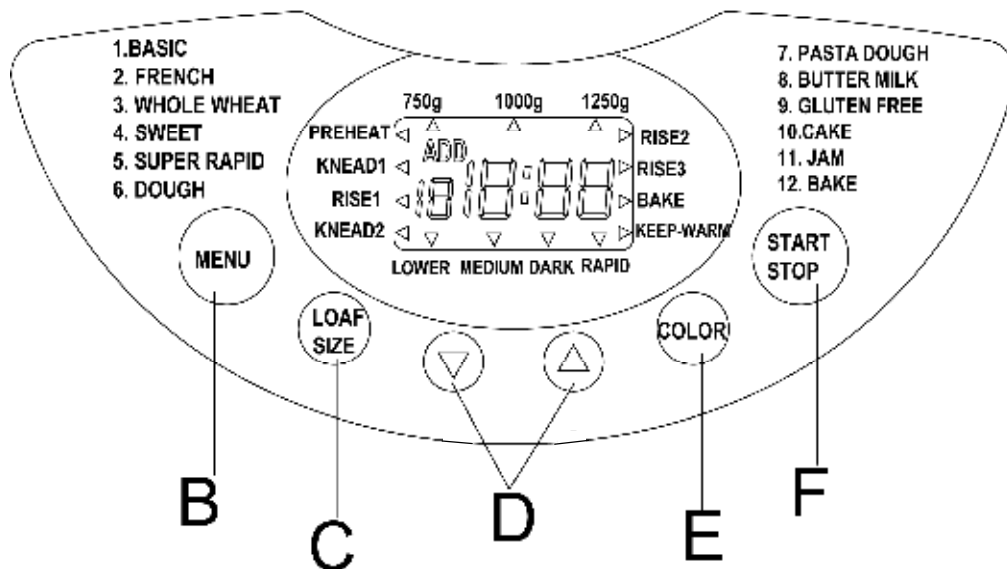

## **Tartozékok**

- 1. Készülék fedő**
- 2. Ellenőrző ablak**
- 3. 2 dagasztó lapát**
- 4. Sütőforma**
- 5. Vezérlő panel**
- 6. Burkolat**
- 7. Dagasztó lapát kiemelő**
- 8. Mérőpohár**
- 9. Mérőkanál**

- A. Kijelző**
- B. Menu - Menü**
- C. Loaf size - Cipóméret**
- D. Le/fel nyilak**
- E. Color - Pirítási mérték**
- F. Start/Stop**

## **Használat**

Csak háztartásokban, kenyérsütésre használható. Ne használja a készüléket ételek és tárgyak szárítására.

Ne használja a kenyérsütőgépet szabadban. Csak a gyártó által javasolt tartozékokkal használja. A nem javasolt tartozékok használata rongálhatja a készüléket.

## **Az első használat előtt**

### **Csomagolóanyagok eltávolítása**

Készüléke kicsomagolása után a csomagolóanyagot a környezetvédelmi előírások szerint helyezze el.

### **Első tisztítás**

Első használat előtt törölje le a burkolatot, a dagasztólapátot és a gép egész külső felületét, egy tiszta, nedves ronggyal. Ne használjon dörzsölő surolószereket vagy tisztítószereket. Távolítsa el a védőfóliát a vezérlő panelről.

## **Tulajdonságok**

Az automata kétkaros kenyérsütőgép az Ön ízlésének beállítása szerint süt

- 12 különböző sütési programból választhat.
- Használhat előre összeállított kenyérsütőliszt keveréket..
- Gyúrhat vele tésztát, pl.:levesbe vagy köretnek való tésztát. Készíthet vele lekvárt is.
- A gluténmentes sütő programmal elkészíthet gluténmentes sütőkeveréket és recepteket gluténmentes liszttel, mint kukorica liszt, pohánka liszt és burgonya liszt.

## **Vezérlőpanel**

### **A. Kijelző**

1. Megjeleníti a választható méreteket (750g, 1000g, 1250g)
2. Mutatja a hátralevő sütési időt és a beprogramozott időt
3. A pirítási mértéket is kijelzi (Közepes→Sötét→Gyors→Alacsonyabb)
4. Látható a kiválasztott program száma
5. A program folyamatának sorozata

## **B. Menü**

Állítsa be a kívánt sütő programot. A programszám és a hozzá tartozó sütési idő megjelenik a képernyőn.

### **Fontos:**

Gombnyomáskor egy jelző hangot fog hallani, kivéve ha a készülék nem működik. (A program beállítása után és a Start/Stop gomb lenyomásakor, a többi gomb nem ad ki jelzőhangot).

## **C. Kenyér mérete**

Válassza ki a bruttó súlyt (750g, 1000g, 1250g). Annyiszor nyomja meg a gombot, amíg a jel a kívánt súly alatt megjelenik.

### **Megjegyzés:**

Az alapbeállítás működésbe lépés után 1250g. A 6, 7, 11 és 12 programoknál a cipóméret nem változtatható.

## **D. Késleltető időzítő**

Késleltetett sütés.

## **E. Pirítási mérték**

Válassza ki a pirítási mértéket (milyen színű legyen a kenyér külseje) (Közepes → Sötét → Gyors → Alacsonyabb). Nyomja meg a Color (pirítási mérték) gombot annyiszor, amíg a jel a kívánt érték alatt megjelenik. A sütési idő a kiválasztott szinthez mérten változik. Az 1 - 4 sütőprogramoknál bekapcsolhatja a gyors módot. Nyomja meg a gombot, amíg a háromszög a gyors módhoz ér. A 6, 7, és 11 programoknál ez a beállítás nem választható.

## **F. Start/Stop**

A működés elindításához és megállításához vagy az időzítő beállításának törlésére használható. A működés megszakításához röviden nyomja meg a Start/Stop gombot, amíg hangjelzést hall és az idő elkezd villogni a kijelzőn. Az folytatáshoz ismételten nyomja meg a Start/Stop gombot. Ha nem nyomja meg a Start/Stop gombot kézzel, a készülék 10 perc után automatikusan folytatja a programot. A működés befejezéséhez és a beállítások törléséhez nyomja meg a Start/Stop gombot 3 másodpercig, amíg egy hosszú hangjelzést hall.

### **Megjegyzés:**

Ne nyomja meg a Start/Stop gombot, ha csak a kenyér állapotát szeretné ellenőrizni.

### **Kijelző (Be-/kikapcsolás)**

Ez jelzi, hogy a készülék működik.

### **Memória funkció**

Áramkimaradás után (max. 10 perc) a program ugyanonnan folytatódik tovább. Ez nem vonatkozik arra az esetre, ha Ön törli, kikapcsolja a sütési folyamatot a Start/Stop gomb 3 másodpercnyi megnyomásával.

### **Ellenőrző ablak**

Ellenőrizheti a sütési folyamatot az ablakon keresztül.

### **Sütőprogramok**

A kívánt sütési program kiválasztása a Menü(menü) gomb segítségével lehetséges. A

hozzátartozó programszám megjelenik a kijelzőn. A sütési idő függ a kiválasztott program kombinációjától. Tájékoztatót bővebben a “Programozási útmutató”-ban találhat.

### **1. sütőprogram: Basic(Alap)**

Fehér és keverék kenyerekhez, amelyek főként búza vagy rozs lisztből állnak. A kenyérnek tömör állaga van. A kenyér külsejének piritási mértékét a Color(piritási mérték) gombbal állíthatja be.

### **2. sütőprogram: French(Francia)**

Könnyű kenyerehez, amelyek finomlisztből készülnek. Ez a kenyér puha és ropogós héja van. Ennél a programnál ne használjon recepteket, amelyek vaját, margarint vagy tejet tartalmaznak.

### **3. sütőprogram: Whole wheat(Teljes kiörlésű)**

Kenyererekhez, különböző nehezebb lisztekből, amelyeknek hosszabb dagasztás és kelési idő szükséges (például: teljes kiörlésű liszt és rozsliszt). A kenyér tömörebb és nehezebb.

### **4. sütőprogram: Sweet(Édes)**

Kenyererekhez adalékanyagokkal, mint gyümölcslevek, kókuszreszelék, mazsola, aszalt gyümölcsök, csokoládédarabkák vagy kristálycukor. A hosszabb kelesztési idő miatt ez a fajta kenyér könnyű és levegős lesz.

### **5. sütőprogram: Super rapid(Szuper gyors)**

Gyorsabb gyúrás, kelesztés és sütés. Ez a sült kenyér a legkeményebb.

### **6. sütőprogram: Dough (Kelt tészta)**

Élesztős tészták készítésére, mint zsemle, pizza vagy kalács. Ez a program nem tartalmazza a sütést.

### **7. sütőprogram: Pasta dough(gyúrt tészta)**

Gyúrt tészta készítésére, mint levesbe való vagy köret tészták. Ez a program nem tartalmazza a sütést.

### **8. sütőprogram: Buttermilk (Író)**

Íróval vagy joghurttal készült kenyerekhez.

### **Program 9: Gluten Free(Glutén-mentes)**

Glutén-mentes lisztből és sütőkeverékekből készült kenyerekhez. A glutén-mentes lisztek több időt vesznek igénybe a folyadékok felvételére és különböző kelési tulajdonságaik vannak.

### **10. sütőprogram: Cake(sütemény)**

Dagasztás, kelesztés és sütés, de a kelesztéshet használjon sütőport vagy szódaikarbonát.

### **11. program: Jam(Lekvár)**

Lekvár készítésre.

### **12. program : Bake(sütés)**

Csak sütésre, amikor a kész kenyér túl világos vagy nem sült át teljesen. Ez a program nem tartalmaz se dagasztást, se pihentetést. A kenyeret még egy óráig melegen tartja a program befejezése után. Ezzel megakadályozza, hogy a kenyér túl nedves legyen.

- A program végezte előtti befejezéshez nyomja meg a Start/Stop gombot három másodpercig, amíg hangjelzést hall. A készülék kikapcsolásához húzza ki a dugót az áramforrásból.



Az 1, 2,3, 4, 5, 6, 8 és 9 programoknál minden lépésnél hangjelzés fog figyelmeztetni, hogy helyezze bele a hozzávalókat, gyümölcs- vagy dióféléket. Az “ADD”(hozzáadás) felirat fog megjelenni. A dagasztólapát nem aprítja össze a hozzávalókat.

Ha a késleltetést beállította, akkor az összes hozzávalót belerakhatja a kezdéskor. Ebben az esetben, azonban vágja apró darabokra a gyümölcs- és dióféléket.

### **Időzítő beállítása**

Az időzítő funkció teszi lehetővé a késleltetett sütést. A nyilak használatával ▲és ▼, állítsa be a kívánt időt, mikor a sütési idő véget érjen. Válasszon programot. A kijelzőn megjelenik a szükséges sütési idő. Ezzel a ▲ nyíllal, 10 perces lépésközökkel, módosíthatja a sütés befejezési idejét egy későbbi időpontra. Ha a nyilat nyomva tartja, ezt a számlálást felgyorsíthatja. A kijelzőn a sütés alatt végig láthatja a beállított sütési időt és a hátralevő időt. Ha túlszalad az időn, amit szeretett volna beállítani, ezzel a ▼nyíllal korrigálhatja. Az időzítés érvényesítéséhez nyomja meg a Start/Stop gombot. A kettőspont a kijelzőn elkezd villogni és a programozott idő elindul. A sütési folyamat végeztével, 10 hangjelzést fog hallani és a kijelzőn a 0:00 jelenik meg.

### **Például:**

Reggel 8 óra van és friss kenyeret szeretne enni 7 óra 15 perc múlva, délután 3.15 órakor. Elsőként válassza ki az 1. sütőprogramot, majd nyomja meg az időzítő gombot, amíg 7:15 jelenik meg a kijelzőn és 7 óra 15 perc múlva lesz kész a kenyér. A lekvár készítő programban az időzítő funkció nem biztos, hogy elérhető.

### **Megjegyzés**

Ne használja az időzítő funkciót, mikor gyorsan romló termékekkel dolgozik, mint tojás, tej, sajt.

### **Sütés előtt**

A sikeres sütés érdekében tartsa szem előtt a következő befolyásoló tényezőket:

#### **Hozzávalók**

- Vegye ki a sütőformát a burkolatból, mielőtt behelyezné a hozzávalókat.
- Ha a hozzávalók hozzáérnek a sütési felülethez, felforrósodhatnak a fűtőrészekeken és ez tüzet okozhat.
- A hozzávalókat mindig a felsorolt sorrendben helyezze a sütőformába.
- Minden hozzávalót szobahőmérsékleten adjon hozzá, hogy az élesztő a legjobb eredményt hozza.
- Pontosan mérje ki az összetevőket. Még egy apró eltérés is befolyásolhatja a sütés eredményét.

#### **Megjegyzés**

Soha ne használjon nagyobb mennyiséget az előírtnál. Túl sok tészta nem tud megkelni a sütőformában és a fűtőelemekre eshet, ezzel tüzet okozva.

### **Kenyérsütés**

#### **Előkészítés**



Tartsa be a biztonsági előírásokat, amit a használati útmutatóbantalál. Helyezze a készüléket sima, egyenletes és szilárd felületre.

1. Húzza a sütőformát felfelé, ki a készülékből.
2. Nyomja be a dagasztólapátokat a bevezető nyílásba. Győződjön meg róla, hogy jól a helyén van.
3. Helyezze a hozzávalókat, a megadott sorrendben, a sütőformába. Először a folyadékokat, cukor és só, majd a liszt, és utolsóként adja hozzá az élesztőt.

**Megjegyzés:** Ne engedje, hogy az élesztő hozzáérjen a sóhoz vagy a folyadékokhoz.

A lisztből és az élesztőből felhasználható maximum mennyiségeket a receptekben találhatja meg.

4. Helyezze vissza a sütőformát a készülékbe. Győződjön meg arról, hogy helyesen lett behelyezve.
5. Zárja be a fedőt.
6. Dugja be a fali dugaljba. Hangjelzést fog hallani és a kijelzőn megjelenik a program száma és az 1. normál program tartama.
7. Válassza ki a programot a Menu(Menü) gombbal. Minden bevitelt hangjelzés kísér.
8. Válassza ki a pirítási mértéket. A kijelzőn megjelenő jel mutatja, hogy melyik fokozatot választotta light(világos), medium(közepes) vagy dark(sötét). Ha le szeretné rövidíteni a sütési időt, akkor válassza a "Rapid"(gyors) verziót.

### **Megjegyzés**

A 6,7,11, funkcióknál a pirítási mérték beállítás nem elérhető.

9. Megvan a lehetősége, hogy a befejezési időt beállítsa az időzítő funkció segítségével. A maximum késleltetési idő 15 óra.

### **Megjegyzés**

A késleltető funkció nem elérhető az 1. programban.

### **A program indítása**

A programot a Start/Stop gombbal indíthatja el.

A program automatikusan elindítja a különböző folyamatokat. Ezeket az ellenőrző ablakon keresztül Ön is megfigyelheti. Alkalmanként, sütés közben pára csapódhat le az ablakon.

Dagasztás közben kinyithatja az ablakot.

### **Megjegyzés**

Ne nyissa ki a készüléket sütés közben. A kenyér emiatt összeeshet.

**Tipp:** 5 perc gyúrás után, ellenőrizze a tészta állagát. Lágynak és ragadósnak kell lennie. Ha túl száraz, adjon hozzá még folyadékot. Ha túl nedves, adjon hozzá egy kevés lisztet (1/2-1 teáskanál egyszer vagy többször, ahogy szükséges).

### **Program befejezése**

Amikor a sütési folyamat befejeződött 10 hangjelzést fog hallani, valamint a kijelzőn a 0:00 jelenik meg. A program végén a készülék automatikusan melegítő módba kapcsol át, akár 60 percre is. Ebben a módban, meleg levegő kering a készülék belsejében. Ezt bármikor megszakíthatja, ha a Start/Stop gombot nyomva tartja, amíg két hangjelzést nem hall.

## **Figyelmeztetés**

Mielőtt kinyitná a kenyérsütőgép fedelét, húzza ki a dugót a fali aljzatból. Használaton kívül a készülék soha ne legyen bedugva!

## **A kenyér kivétele**

Amikor a sütőformát akarja kivenni, mindig használjon edényfogó kesztyűt. Tartsa a sütőformát egy rács fölé és óvatosan rázogassa, amíg a kenyér kicsúszik. Ha a kenyér nem akar lejönni a dagasztólapátokról, akkor óvatosan vegye ki a lapátokat a dagasztólapát kiemelő segítségével.

## **Megjegyzés**

Ne használjon fémtárgyakat, ami megkarcolhatja a tapadásmentes bevonatot. A kenyér kivétele után, azonnal öblítse ki a sütőformát a meleg vízzel. Ez megakadályozza, hogy a dagasztólapátok beszoruljanak a bevezető nyílásba.

**Tipp:** Ha kiveszi a dagasztólapátokat az utolsó dagasztás után, akkor sütés után a kenyér egyben marad, amikor kiveszi a sütőformából.

- Röviden nyomja meg a Start/Stop gombot vagy húzza ki az áramforrásból, ha félbe akarja szakítani a sütés.
- Nyissa ki a készülék fedelét és vegye ki a sütőformát. A tésztát kiveheti lisztes kézzel és utána vegye ki a dagasztólapátokat.
- Helyezze vissza a tésztát és csukja vissza a fedőt.
- Dugja vissza a fali aljzatba és nyomja meg a Start/Stop gombot. A sütési folyamat folytatódik. Hagyja a kenyeret pihenni, hűlni 15-30 percig fogyasztás előtt. Mielőtt felvágna a kenyeret, győződjön meg arról, hogy a dagasztólapátokat kivette.

## **Figyelmeztetés**

Ne használja a kenyérsütőgépet, mielőtt az teljesen kihűlt vagy felmelegedett volna. Ha a kijelzőn a “HHH” felirat jelenik meg, miután egy program elkezdődött, ez azt jelenti, hogy a hőmérséklet túl magas a sütőformában. Ilyenkor állítsa meg a programot és azonnal áramtalanítsa a készüléket. Majd nyissa ki a fedőt és hagyja a gépet teljesen kihűlni mielőtt újra használná. (ez alól kivétel a Bake(Sütés) és Jam(lekvár) programok). Ha a kijelzőn a “LLL” felirat jelenik meg, azt jelenti, hogy a hőmérséklet túl alacsony a sütőformában. Melegebb helyre tegye át a készülékét használat közben (ez alól kivétel a Bake(Sütés) és Jam(lekvár) programok). Ha a kijelzőn a “EE0” felirat jelenik meg, miután megnyomta a Start/Stop gombot, ez azt jelenti, hogy a hőmérséklet érzékelő meghibásodott, forduljon a legközelebbi minősített szervízhez. Ha a kijelzőn az “EE1” felirat jelenik meg, azt jelenti, hogy a készülék hőmérséklet érzékelője rövid zárlatos.

## **Tisztítás és karbantartás**

### **Figyelmeztetés**

Minden alkalommal húzza ki a készülék dugóját a fali aljzatból és hagyja teljesen kihűlni. Óvja meg készülékét felcsapódó víztől és párától, ezek áramütést okozhatnak. Kérjük tartsák be a biztonsági előírásokat.

## **Fontos**

A készülék részeit és tartozékait ne mossa mosogatógépben.

### **Burkolat, fedő, sütőtér**

Tisztítsa meg a sütőteret egy vizes ronggyal vagy egy enyhén bevizezett szivaccsal. Törölje le a burkolatot és a fedőt is ugyanezekkel. Győződjön meg arról, hogy a készülék belseje teljesen száraz. Az egyszerű tisztítás érdekében a fedő levehető a burkolatról:

- Nyissa ki a készülék fedelét olyan szögben, hogy könnyen ki tudja emelni.
- Húzza ki a fedőt a csuklópántos tartókból.
- A fedő visszahelyezéséhez, rakja keresztül az ék alakú csuklópántos excentereket a csuklópántos tartók nyílásain.

### **Sütőforma és dagasztólapát**

A sörőforma és a dagasztólapát felülete tapadásmentes bevonattal rendelkezik. Ne használjon a tisztításukra dörzsölő tisztítószereket vagy tárgyakat, amelyek megsérthetik ezek felületét. Egy idő elteltével a pára és gőz hatására a különböző részek kinézete megváltozhat. Ez viszont nem befolyásolja a minőséget vagy a működési teljesítményét a készüléknek. Tisztítás előtt vegye ki a sütőformát és a dagasztólapát a sütőtérből. Nedves ronggyal törölje le a sütőtér külsejét.

## **Fontos**

Soha ne helyezze a sütőteret vízbe vagy egyéb folyadékba. Meleg, mosószeres vízzel tisztítsa meg a sütőformát. Ha a dagasztólapátra rászáradt a tészta és nehéz kivenni, akkor helyezze a sütőformát forró vízbe 30 percre. Ha a dagasztólapát szabályozója eltömődött, egy fa hurkapálcával kitisztíthatja. Semmilyen kémia vegyszert vagy hígítót ne használjon a kenyérsütőgép tisztítására.

## **Műszaki adatok**

Modell: Automata kétkaros kenyérsütőgép

OBMD-1401

Névleges feszültség, frekvencia: 220-240VAC~50Hz

Teljesítmény : 850 Watt

## **Garancia**

A garancia feltételeit és szervíz címeiket a garanciajegyen találja meg.

## Programozás útmutató

PROGRAM	1.BASIC(Alap)						2.FRENCH(Francia)						3.WHOLE WHEAT(Teljes kiörlésű)					
PIRÍTÁSI MÉRTÉK	Light(világos)/ Medium(közepes)/ Dark(sötét)			RAPID(gyors)			Light(világos)/ Medium(közepes)/ Dark(sötét)			RAPID(gyors)			Light(világos)/ Medium(közepes)/ Dark(sötét)			RAPID(gyors)		
CIPÓMÉRET	1250g	1000g	750g	1250g	1000g	750g	1250g	1000g	750g	1250g	1000g	750g	1250g	1000g	750g	1250g	1000g	750g
ÖSSZ IDŐ TARTAM	3:30	3:20	3:13	2:25	2:20	2:14	3:40	3:33	3:28	2:30	2:25	2:18	3:50	3:40	3:33	2:35	2:30	2:24
ELŐ MELEGÍTÉS	20	15	15	0	0	0	15	10	10	NINCS	NINCS	NINCS	20	15	15	0	0	0
1. DAGASZTÁS	13	13	12	13	13	12	15	12	12	13	13	12	12	12	11	13	13	11
1.PIHENTETÉS	25	25	25	10	10	10	20	20	20	10	10	10	30	30	30	10	10	10
2. DAGASZTÁS	2	2	2	2	2	2	2	2	2	2	2	2	2	2	2	2	2	2
	5A	5A	3A	2A	2A	1A	5A	5A	3A	2A	2A	1A	5A	5A	3A	2A	2A	2A
	5	5	5	5	5	5	8	8	8	5	5	5	8	8	8	5	5	5
2.PIHENTETÉS	30	30	30	18	18	18	35	41	43	18	18	18	38	38	38	23	23	23
3.PIHENTETÉS	45	45	45	30	30	30	50	50	50	30	30	30	50	50	50	35	35	35
SÜTÉS	65	60	56	65	60	56	70	65	60	70	65	60	65	60	56	65	60	56
MELEGENTARTÁS	60	60	60	60	60	60	60	60	60	60	60	60	60	60	60	60	60	60
GYÜM. HOZZÁAD.	2:25	2:20	2:18	1:58	1:53	1:49	2:43	2:34	2:31	2:03	1:58	1:53	2:41	2:36	2:32	2:08	2:03	2:00
KÉSLELTETÉSI IDŐTART.	156	156	156	156	156	156	156	156	156	156	156	156	156	156	156	156	156	156

PROGRAM	4. SWEET(Édes)						5.SUPER RAPID(szuper gyors)			6. DOUGH(Kelt tészta)	7.PASTADOUGH(Gyúrt tészta)	8.BUTTER MILK (író)			9.GLUTEN FREE (glutén-mentes)			
PIRÍTÁSI MÉRTÉK	Light(világos)/ Medium(közepes)/ Dark(sötét)			RAPID(gyors)			Light(világos)/ Medium(közepes)/ Dark(sötét)			NINCS	NINCS	Light(világos)/ Medium(közepes)/ Dark(sötét)			Light(világos)/ Medium(közepes)/ Dark(sötét)			
CIPÓMÉRET	1250g	1000g	750g	1250g	1000g	750g	1250g	1000g	750g	750-1250g	750-1250g	1250g	1000g	750g	1250g	1000g	750g	1250g
ÖSSZ IDŐ TARTAM	3:20	3:11	3:06	2:20	2:16	2:10	1:20	1:18	1:15	1:50	0:15	3:45	3:36	3:32	3:35	3:45	3:40	1:40
ELŐ MELEGÍTÉS	15	10	10	0	0	0	N/N	NINCS	NINCS	10	NINCS	30	25	25	20	15	15	15
1. DAGASZTÁS	12	12	12	12	12	11	8	8	8	12	15	10	10	10	12	12	12	15
1.PIHENTETÉS	25	25	25	10	10	10	NINCS	NINCS	NINCS	10	NINCS	20	20	20	20	20	20	NINCS
2. DAGASZTÁS	2	2	2	2	2	2	NINCS	NINCS	NINCS	NINCS	NINCS	2	2	2	2	2	2	NINCS
	5A	5A	4A	2A	2A	1A	2A	2A	2A	3A	NINCS	5A	5A	5A	3A	3A	3A	NINCS
	6	6	6	6	6	6	5	5	5	5	NINCS	8	8	8	8	8	8	NINCS
2.PIHENTETÉS	35	35	35	18	18	18	NINCS	NINCS	NINCS	25	NINCS	45	45	45	50	50	50	NINCS
3.PIHENTETÉS	40	40	40	30	30	30	20	20	20	45	NINCS	45	45	45	50	50	50	NINCS
SÜTÉS	60	56	52	60	56	52	45	43	40	NINCS	NINCS	60	56	52	70	65	60	70 Rest15
MELEGENTARTÁS	60	60	60	60	60	60	60	60	60	NINCS	NINCS	60	60	60	60	60	60	60

GYÜM. HOZZÁAD.	2:21	2:17	2:13	1:54	1:50	1:46	1:10	1:08	1:05	1:15	NINCS	2:38	2:34	2:30	2:55	2:50	2:45	NINCS
KÉSZLELTETÉSI IDŐTARTAR.	156	156	156	156	156	156	156	156	156	156	156	156	156	156	156	156	156	156

PROGRAM	10.CAKE(sütemény)		11.JAM( lekvár)	12.BAKESÜTÉS
PIRÍTÁSI MÉRTÉK	Light(világos)/ Medium(közepes)/ Dark(sötét)		<b>NINCS</b>	Light(világos)/ Medium(közepes)/ Dark(sötét)
CIPÓMÉRET	1000g	750g	1:20	1:00
ÖSSZ IDŐTARTAM	1:35	1:30		
ELŐMELEGÍTÉS	NINCS	NINCS	NINCS	NINCS
1. DAGASZTÁS	15	15	NINCS	NINCS
1.PIHENTETÉS	NINCS	NINCS	15ómeleg. dagaszt.	NINCS
2. DAGASZTÁS	NINCS	NINCS		NINCS
	NINCS	NINCS	NINCS	NINCS
	NINCS	NINCS	NINCS	NINCS
2.PIHENTETÉS	NINCS	NINCS	NINCS	NINCS
3.PIHENTETÉS	nincs	NINCS	45meleg.dagaszt	NINCS
SÜTÉS	65	65	PIHENT.20	60
	Pihent.15	Pihent.15		
MELEGENTARTÁS	60	60	nincs	60
GYÜM. HOZZÁAD.	nincs	nincs	nincs	NINCS
KÉSZLELTETÉSI IDŐTARTAR.	156	156	nincs	156

## Hibaelhárítás

Mit lehet tenni, ha a dagasztólapátok beszorultak a sütőformába sütés után?	Tegyén forró vizet a sütőformába és fordítsa el a dagasztólapátokat, hogy alatta a beszáradt anyagot fellazítsa.
Mi történhet ha a megsült kenyeret a kenyérsütőben hagyjuk?	A "Keep warm"(melegentartó) funkció biztosítja, hogy kenyere közel egy óráig meleg marad és a párából is megóvja. Ha a kenyér ennél az egy óránál is tovább marad a gépben, akkor bevizesedhet.
Tisztíthatjuk a sütőformát mosogatógépben?	Nem. Kérjük mossa el a sütőformát és a dagasztólapátokat is kézzel.
Miért nem keveri a tésztát, ha a motor működik?	Biztosítsa, hogy a dagasztólapátok és a sütőforma pontosan a helyén legyen.
Mit tehetek, ha a dagasztólapát a kenyérben marad?	Vegye ki a dagasztólapátot a dagasztólapát kiemelővel.
Mi történik, ha áramkimaradás van, amíg egy program folyamatban van?	10 perces áramkimaradásig, a kenyérsütőgép tovább folytatja az elkezdett programot.
Mennyi ideig tart elkészíteni egy kenyeret?	Kérjük tekintse meg a Programozási útmutató táblát a pontos adatokért.
Milyen méretű kenyeret süthetek?	Nagy sütőformával akár egy 1250g-os kenyeret is.
Miért nem használható az időzítő funkció, ha friss tejet használunk a sütéshez?	Friss termékek, mint tej vagy tojás megromlanak, ha túl sokáig hagyjuk a készülékben.
A hozzáadott mazsola összemorzsolódik a készülékben.	A hozzávalók, mint gyümölcs- és diófélék, feldarabolásának megelőzése érdekében, csak a hangjelzés után adja ezeket a tésztához.

## Környezetbarát hulladék kezelés



Segíthet megvédeni környezetünket! Kérjük a helyi törvények értelmében járjon el: adja át nem működő elektronikai készülékeit egy illetékes hulladék felhasználó, gyűjtő központnak.

Csak olyan gyermek vagy személy használhatja a készüléket felügyelet nélkül, aki egyértelmű utasításokat kapott, hogyan lehet biztonságosan használni és megértette a nem megfelelő használat következményeit! Fokozott felügyelet szükséges, hogy gyermekek ne játékszerként használják.